

CAL

RENA WARE

RENA WARE FILTER BOTTLE BOTELLA FILTRANTE RENA WARE

USE AND CARE/WARRANTY
USO Y MANTENIMIENTO/GARANTÍA

ENGLISH | ESPAÑOL



The Zylstra family – 4th generation owners | Familia Zylstra, 4ta. generación de dueños

EN

Thank you for choosing Rena Ware! We are confident that you will enjoy using your Rena Ware Filter Bottle to provide you with economical fresh tasting filtered water wherever you go. The Rena Ware Filter Bottle is impact-resistant, BPA-free, and using it instead of purchasing water in single-use plastic bottles can help to reduce the amount of plastic pollution entering our environment. Our goal at Rena Ware is to always offer the best quality products, backed by excellent customer service. You can count on us to be there for you.

Benjamin Zylstra
Chief Executive Officer

ES

¡Gracias por elegir Rena Ware! Estamos seguros de que disfrutará su Botella Filtrante Rena Ware que le brindará agua filtrada económica y de agradable sabor a donde quiera que vaya. La Botella Filtrante Rena Ware es resistente a golpes, libre de BPA, y al usarla en lugar de comprar botellas de agua de plástico desechables puede ayudar a reducir la contaminación por plástico en nuestro medio ambiente. Nuestra meta en Rena Ware es siempre ofrecerle productos de la mejor calidad, respaldados por un excelente Servicio al Cliente. Usted siempre podrá contar con nosotros.

Benjamin Zylstra
Jefe Ejecutivo

PRODUCT DIAGRAM

- A. Lid with Spout Cap
- B. Spout
- C. Open/Lock Button
- D. Carry Loop
- E. Filter Cartridge
- F. Container
- G. Color Band
- H. Bottom Cap

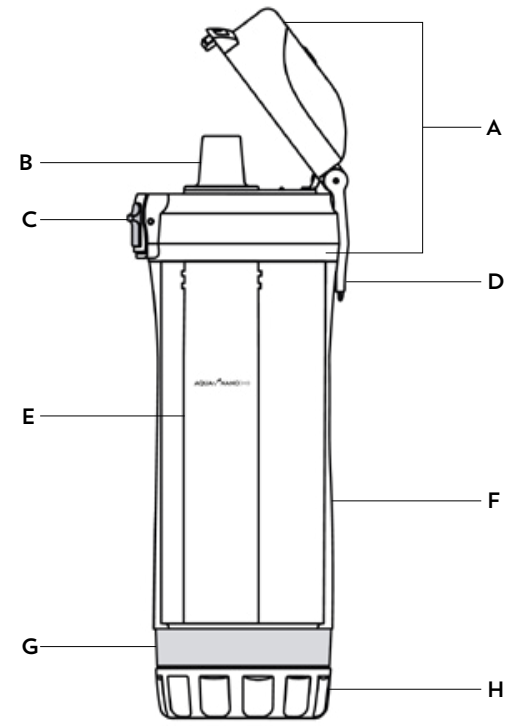

PRECAUTIONS

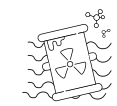

Never use the Filter Bottle to filter seawater, flavored, or chemically contaminated water.

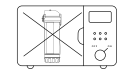

Never place your Filter Bottle in the freezer or microwave.

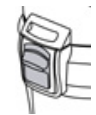

To avoid spills, make sure to close your Rena Ware Filter Bottle properly, by pushing the Button up to the "LOCK" position.

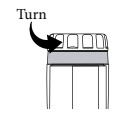

To relieve pressure that may build up during a flight or on a very hot day, turn the Filter Bottle upside down, loosen the Bottom Cap slightly to allow the pressure to release, and then retighten.

WASH ALL PARTS BEFORE USING FOR THE FIRST TIME

- Remove the Lid and unscrew the attached Filter Cartridge. Rinse the cartridge using plain water only and set aside.
- Unscrew and wash the Bottom Cap, the Container, and the Lid by hand, using warm water and mild soap. Rinse well.

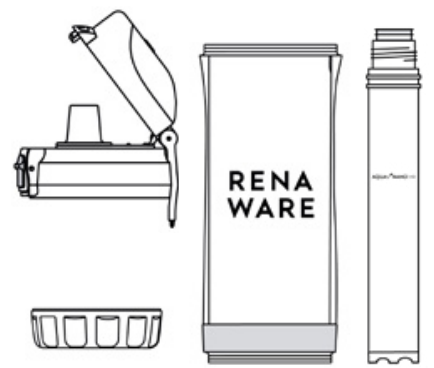

TO ASSEMBLE THE FILTER BOTTLE

- Screw the Filter Cartridge back into the Lid, making sure the red rings are not visible.
- Insert the cartridge into the empty Container and tighten the Lid.
- Screw on the Bottom Cap.

USING YOUR RENA WARE FILTER BOTTLE

It is normal for your Filter Bottle to have a slower flow rate than that of a non-filtering water bottle because the water must pass through the filter element to filter the water.

- To fill with water, turn the Container upside down, remove the Bottom Cap, add cold tap water and screw the Bottom Cap back on the Container.
- To drink, hold the Container in upright position, open the Spout Cap by pushing the Open/Lock Button down then in at the bottom. Take several quick sips from the Spout to get water flowing.
- For best results, hold the Filter Bottle upright or at a low angle when sipping. The experience will be like drinking from a straw.
- When not drinking from the bottle, close the Spout Cap to keep dirt out.
- Use the Color Band to personalize your Filter Bottle. Additional Color Bands in a variety of colors are available through your Independent Representative.

CLEANING AND STORING

- As needed, remove the Lid and Filter Cartridge and empty the Filter Bottle. Rinse the Filter Cartridge using plain water only. Hand wash the Container, Bottom Cap, and Lid using warm soapy water, rinse well, and dry using a soft cloth.
- You may also wash the Container on the top rack of an automatic dishwasher. However, you should **NOT** wash the Filter Cartridge, Lid, or Bottom Cap using a dishwasher.
- We do not recommend storing water in your Filter Bottle for more than 48 hours.

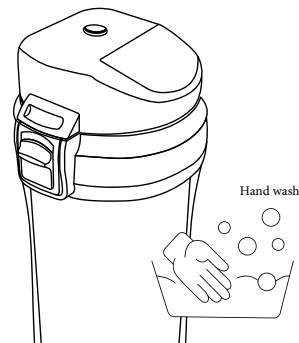

WHEN TO REPLACE THE FILTER CARTRIDGE

The Filter Cartridge has a long lifespan, however, lifespan depends on the quality of the water source. Water with high sediment will reduce lifespan, and using beyond the 1,600 liters capacity may reduce the quality of your filtered water.

- To replace the Filter Cartridge, simply unscrew the used cartridge and discard it using sanitary precautions. Install a new cartridge.
- Always use only genuine Rena Ware replacements. To order, contact your Rena Ware Independent Representative or the Rena Ware Customer Service Center nearest you.

REPLACEMENT SCHEDULE

If you use your Rena Ware Filter Bottle as your main filter (approximately 4 fills a day), you will need to replace the Filter Cartridge approximately every two years. You can use the following Replacement Schedule to calculate approximately when to replace the cartridge, however, if there is an unpleasant taste or odor, or if sipping becomes difficult, you may need to replace the cartridge more often.

FILLS PER DAY	LITERS	REPLACE EVERY
4	2	2 years (24 months)
3	1 ½	3 years (36 months)
2	1	4 years (48 months)

Date of purchase _____ / _____ / _____
 Date of 1st Replacement _____ / _____ / _____
 Date of 2nd Replacement _____ / _____ / _____
 Date of 3rd Replacement _____ / _____ / _____
 Date of 4th Replacement _____ / _____ / _____

SPECIFICATIONS

Container Volume: 500 ml (16.9 oz).

Filter: Electropositive Aqua ✓HD™ media with powdered activated carbon.

Filtering capacity per Cartridge: 1,600 L / 423 gal (3,200 fills).

Replacement filter: Filter Cartridge for Rena Ware Filter Bottle, item No. 6031CAL.

Materials: Container made from BPA-free Tritan™ copolyester. Lid and Filter Cartridge made from polypropylene.

Warranty: 1-year warranty (see next page for details).

RENA WARE LIMITED WARRANTY

Rena Ware warrants its Rena Ware Filter Bottle to be free from defects in materials and workmanship for one year from the date of purchase. This Product is for use on municipally treated water only. The Warranty does not cover damage resulting from use of the Product on water having high chemical interference, suspended materials or visual solids. The Warranty does not cover normal wear and tear of o-rings, rubber and plastic parts, or filter cartridges.

The Warranty does not cover defects resulting from misuse, abuse, negligence, accident, use of the Product in a manner other than as described in the instructions, repairs or alteration outside a Rena Ware facility, or lack of maintenance. Use of replacement parts other than genuine Rena Ware replacement parts will void this Warranty. The Warranty does not cover incidental or consequential damages resulting from the use of this Product.

REMEDY IN THE EVENT OF WARRANTY CLAIM

At its option, Rena Ware will repair or replace a Product, or any part thereof, which is determined to be defective. If a replacement is made, the Product for which the replacement is made becomes the property of Rena Ware. **This remedy shall be the exclusive remedy available.**

TO OBTAIN WARRANTY SERVICE

To obtain warranty service, send a detailed written description of the claimed defect to the closest Rena Ware Service Center. You may be required to return the Product, at your expense, to the nearest Rena Ware Service Center in order to obtain warranty service. For a list of our Customer Service Centers around the world visit renaware.com. You may also be required to provide proof of purchase. If, after inspection, Rena Ware determines that a covered defect exists, Rena Ware will bear the cost of return delivery.

OTHER WARRANTY LIMITATIONS

This Warranty is in lieu of all other express warranties. Any implied warranty shall be equal in duration to the above express Warranty.

Some jurisdictions do not allow the exclusion or limitation of incidental or consequential damages, or do not allow limitations on how long an implied warranty lasts, so the above limitations or exclusions may not apply to you. This Warranty gives you specific legal rights. You may also have other rights which vary from jurisdiction to jurisdiction.

This Warranty applies to the Rena Ware Filter Bottle only. Separate warranties apply to other Rena Ware products.



DIAGRAMA DEL PRODUCTO

- A. Tapa principal con boquilla
- B. Boquilla
- C. Botón de abierto "Open"/cerrado "Lock"
- D. Agarradera
- E. Cartucho del filtro
- F. Botella
- G. Banda de color
- H. Tapa inferior

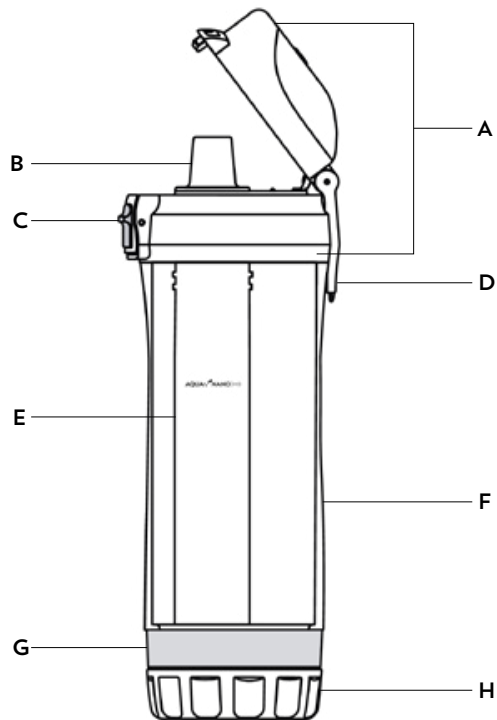

PRECAUCIONES



Nunca use la Botella Filtrante para filtrar agua salada, saborizada, o contaminada con químicos.

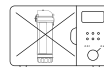

Nunca coloque su Botella Filtrante en el congelador ni en el microondas.



Para evitar cualquier derrame, asegúrese de cerrar bien su Botella Filtrante, presionando el Botón hacia arriba a la posición cerrado "Lock".

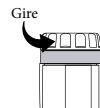

Para liberar la presión que pueda generarse durante un vuelo o durante un día muy caluroso, gire la Botella Filtrante boca abajo, afloje ligeramente la Tapa inferior para permitir que la presión se libere, una vez realizado vuelva a apretar la Tapa inferior.

LAVE TODAS LAS PARTES ANTES DE USARLA POR PRIMERA VEZ

- Remueva la Tapa y desenrosque el Cartucho del filtro. Enjuague el Cartucho utilizando solo agua y déjelo a un lado.
- Desenrosque y lave la Tapa inferior, la botella, y la Tapa principal a mano usando agua tibia y jabón neutro. Enjuague bien.

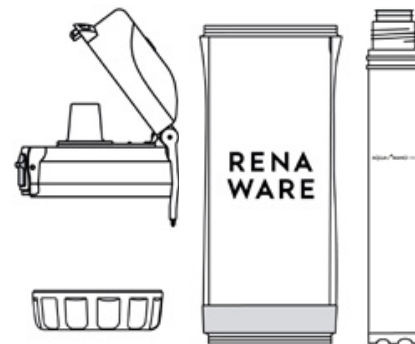

PARA ENSAMBLAR LA BOTELLA FILTRANTE

- Enrosque el Cartucho del filtro dentro de la Tapa principal asegurándose de que los anillos rojos no se vean.
- Inserte el Cartucho dentro de la botella vacía y enrosque la Tapa principal.
- Enrosque la Tapa inferior.

USO DE SU BOTELLA FILTRANTE RENA WARE

Es normal que su Botella Filtrante tenga un flujo de agua menor que una botella de agua no filtrante debido a que para filtrar el agua, ésta debe pasar a través del filtro.

- Para llenar con agua, gire la botella boca abajo, remueva la Tapa inferior, agregue agua fría del grifo y enrosque la Tapa inferior de nuevo en la botella.
- Para mejores resultados, sostenga la botella en posición vertical o en un ángulo bajo cuando tome sorbos. La experiencia será igual que al tomar con una pajilla.
- Cuando no tome agua de su botella, cierre la Tapa de la boquilla para mantener fuera la suciedad.
- Use la banda de color para personalizar su Botella Filtrante. Bandas adicionales en una variedad de colores están disponibles a través de su Representante Independiente.
- Para tomar, sostenga la botella en posición vertical, abra la Tapa principal desbloqueando el Botón de abierto "Open"/cerrado "Lock" hacia abajo y presionándolo hacia abajo. Tome varios sorbos de la boquilla para hacer correr el agua.

LIMPIEZA Y ALMACENAMIENTO

- Según sea necesario, remueva la Tapa principal y el Cartucho del filtro y vacíe la Botella Filtrante. Enjuague el Cartucho del filtro usando solo agua. Lave a mano la botella, la Tapa principal, y la Tapa inferior utilizando agua caliente jabonosa, enjuague bien, y seque con un paño suave.
- También puede lavar la botella en la parte superior del lavaplatos automático. Sin embargo, NO debe lavar el Cartucho del filtro, la Tapa principal, o la Tapa Inferior en el lavaplatos automático.
- No recomendamos almacenar agua en la Botella Filtrante por más de 48 horas.

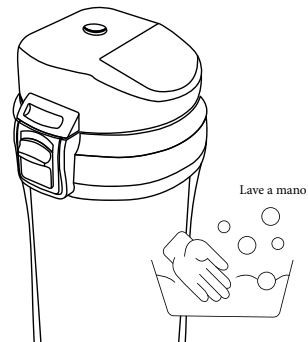

CUANDO REEMPLAZAR EL CARTUCHO DEL FILTRO

El Cartucho del filtro tiene una larga vida útil, sin embargo, ésta depende de la calidad del agua. El agua con un alto nivel de sedimentos reducirá la vida útil del Cartucho del filtro, y al utilizarlo más allá de 1,600 litros de capacidad podría reducir la calidad del agua filtrada.

- Para reemplazar el Cartucho del filtro, simplemente desenrosque el Cartucho usado y deséchelo tomando medidas sanitarias. Instale el cartucho nuevo.
- Use solo Cartuchos de repuesto originales Rena Ware. Para ordenar, comuníquese con su Representante Independiente Rena Ware o con el Centro de Servicio al Cliente más cercano.

GUÍA DE REEMPLAZO

Si usted usa su Botella Filtrante Rena Ware como su filtro principal (aproximadamente 4 llenadas al día), necesitará reemplazar el Cartucho del filtro aproximadamente cada dos años. Puede utilizar la siguiente guía de reemplazo para calcular aproximadamente cuando reemplazar el Cartucho, sin embargo, si nota un sabor u olor desagradable, o si se le dificulta dar sorbos, podría necesitar reemplazar el Cartucho más seguido.

LLENADAS POR DÍA	LITROS	REEMPLACE CADA	Fecha de compra	_____ / _____ / _____
4	2	2 años (24 meses)	Fecha del 1° reemplazo	_____ / _____ / _____
3	1 ½	3 años (36 meses)	Fecha del 2° reemplazo	_____ / _____ / _____
2	1	4 años (48 meses)	Fecha del 3° reemplazo	_____ / _____ / _____
			Fecha del 4° reemplazo	_____ / _____ / _____

ESPECIFICACIONES

Volumen de la botella: 500 ml (16.9 oz).

Filtro: Elemento electropositivo Aqua ✓HD™ con carbón activado en polvo.

Capacidad de filtración por Cartucho: 1,600 L / 423 gal (3,200 llenadas).

Cartucho de reemplazo: Cartucho del filtro para la Botella Filtrante Rena Ware, artículo No. 6031CAL.

Materiales: Botella fabricada de Copolyester Tritan™ libre de BPA. Tapa y Cartucho del Filtro fabricado de propileno.

Garantía: Garantía de 1 año (en la siguiente página encontrará todos los detalles).

GARANTÍA LIMITADA DE RENA WARE

Rena Ware garantiza que su Botella Filtrante Rena Ware está libre de defectos de materiales y de fabricación durante un año contado a partir de la fecha de compra. Este producto se debe usar con agua tratada por el municipio solamente. Esta garantía no cubre daños que resulten del uso del producto con agua que tenga mucha interferencia química, materiales suspendidos o partículas sólidas visibles. Esta garantía no cubre el desgaste normal de las juntas tóricas, piezas de caucho o plástico ni cartuchos del filtro. Esta garantía no cubre los defectos que resulten del uso inadecuado, abuso, negligencia, accidentes, uso del producto de un modo diferente al que se describe en las instrucciones, reparaciones o alteraciones efectuadas fuera de los locales de Rena Ware, o por falta de mantenimiento. Usar repuestos que no sean originales Rena Ware anulará esta garantía. Esta garantía no cubre los daños incidentales o consecuentes que resulten del uso de este producto.

ALCANCE DE LA GARANTÍA

Según lo estime conveniente, Rena Ware reparará o reemplazará el Producto, o cualquier parte del mismo, que haya sido determinado como defectuoso. Si se efectúa el reemplazo, el Producto por el que se hizo el reemplazo pasará a ser propiedad de Rena Ware. **Este recurso será el único disponible.**

MODO DE EFECTUAR LA GARANTÍA

Para obtener servicio bajo la Garantía debe enviar una

descripción detallada, por escrito, del defecto alegado al Centro de Servicio de Rena Ware más cercano. Tal vez se le solicite que devuelva el Producto, por su cuenta, al Centro de Servicio de Rena Ware más cercano a su localidad con el objeto de brindarle el servicio bajo la garantía. Para una lista de nuestros Centros de Servicio alrededor del mundo, visite renaware.com. Tal vez se le solicite también que proporcione una constancia de su compra. Si después de la inspección, Rena Ware determina que existe un defecto cubierto por la Garantía, Rena Ware asumirá el costo de la devolución del producto.

OTRAS LIMITACIONES DE LA GARANTÍA

Esta Garantía se ofrece en lugar de toda otra garantía explícita. Cualquier garantía implícita tendrá el mismo período de duración que la Garantía explícita indicada arriba.

Algunas jurisdicciones gubernamentales no permiten la exclusión o limitación de daños incidentales o consecuentes, o no permiten limitaciones en la duración de una garantía implícita, por lo que las limitaciones y exclusiones citadas arriba pueden no concernirle a usted. Esta Garantía le otorga derechos legales específicos. Usted también puede tener otros derechos que varían de una jurisdicción a otra.

Esta garantía se aplica solamente a la Botella Filtrante Rena Ware. Otras garantías se aplican a otros productos Rena Ware.



RENA WARE

JOIN OUR RENA WARE FAMILY!

Ask your Rena Ware Independent Representative about our unique business Opportunity, the Rena Ware Difference, and how you can start your own business. It is easy to join, exciting, and fun!

¡ÚNASE A LA FAMILIA RENA WARE!

Pregúntele a su Representante Independiente sobre nuestra única Oportunidad, la Diferencia Rena Ware, y cómo puede comenzar su propio negocio. ¡Unirse es fácil, emocionante y divertido!



AQ661 U.S.A. (CAL) 2661.C8.1219 Home Office U.S.A. (425) 881.6171 | © 2019 R.W.I. | renaware.com

Only for California, Colorado, Iowa, Massachusetts, Wisconsin.